



# Remote-receiver BiLine Combo-868 MVLED/MLED

## Récepteur radio BiLine Combo-868 MVLED / MLED

MLED remote-receiver for controlling the awning motor and LED lighting; MVLED for controlling the Valance Plus

Récepteur radio MLED pour la commande du moteur du store et de l'éclairage LED; MVLED pour la commande de Volant Plus

ENGLISH  
FRANÇAIS

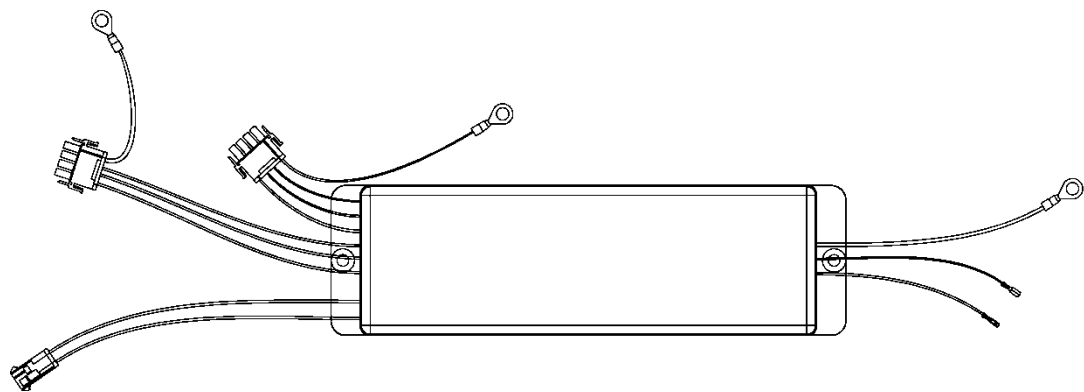

Please read these instructions and observe their contents and warnings before commencing any assembly work. This information is critical to the installation and the proper use of the material.

**Follow the assembly steps precisely and observe the tips, notes and recommendations.**

**Only trained personnel may put the units into operation.**

Avant le montage, veuillez lire ces instructions et en respecter le contenu ainsi que les avertissements. Ces indications sont essentielles en vue du montage et de l'utilisation correcte du matériel.

**Respectez les étapes de montage indiquées et tenez compte des remarques et des recommandations.**

**Seul du personnel formé est habilité à effectuer la mise en service des installations.**



116692

## Contents

<b>1</b>	<b>Notes on the assembly and installation instructions</b>	<b>3</b>
1.1	Qualifications	3
1.2	Notes on remote control units	3
1.3	Depiction	3
1.3.1	Warnings	3
1.3.2	Tips and recommendations	3
1.3.3	Illustrations	3
1.3.4	Instructions requiring action	3
<b>2</b>	<b>Safety notes</b>	<b>4</b>
2.1	Fundamental safety notes	4
2.2	Dangers of electricity	4
2.3	Risk of fire when operating a radiant heater (MVLED only)	4
2.4	Risks from the Valance Plus (MVLED only)	4
2.5	Intended use	4
2.6	Improper use	4
<b>3</b>	<b>Description of device</b>	<b>5</b>
3.1	Summary of device components	5
3.2	Function	6
3.2.1	Connection lead	6
3.2.2	Connector pin assignment	6
3.2.3	Valance Plus (MVLED only)	6
3.2.4	Scope of delivery	6
3.3	Operation	7
<b>4</b>	<b>Getting started</b>	<b>8</b>
4.1	Pre-programmed system	8
4.2	Unprogrammed system	8
4.3	Checking the functions	8
<b>5</b>	<b>Troubleshooting</b>	<b>9</b>
<b>6</b>	<b>Programming</b>	<b>10</b>
6.1	Programming the remote-receiver	10
6.2	Programming the awning	10
6.3	Programming the light	11
<b>7</b>	<b>Maintenance and repairs</b>	<b>12</b>
7.1	Maintaining the remote-receiver	12
<b>8</b>	<b>Technical data</b>	<b>13</b>
<b>9</b>	<b>Disposal</b>	<b>13</b>

## 1 Notes on the assembly and installation instructions

### 1.1 Qualifications

These instructions are intended for weinor retailers and partners and assume relevant knowledge. All installation work must be performed by a trained electrician.



### 1.2 Notes on remote control units

- Remote control units transmitting on the same frequency may disrupt reception.
- The range of the transmitted signal is restricted by law and structural measures.

### 1.3 Depiction

#### 1.3.1 Warnings

The warnings differentiate between personal injury and damage to property. The signal word "Danger" is used for personal injury, and "Caution" for property damage.

 <b>DANGER</b>	Immediate danger to life and limb!
 <b>CAUTION</b>	Immediate danger to product and environment!

#### 1.3.2 Tips and recommendations

	Highlights useful tips and information that enable quick and correct assembly.
---	--

#### 1.3.3 Illustrations

Notes on item numbers can be found in the text in parentheses, e.g. **(1)**.

#### 1.3.4 Instructions requiring action

Instructions requiring action are written in bold print. If the instruction requiring action consists of several individual steps, these are numbered in the order in which they are to be carried out.

##### Example:

<b>1.</b>	<b>Getting started</b>
	Press the Program key. Press the Learn key.

## 2 Safety notes

### 2.1 Fundamental safety notes

- Keep unauthorised persons away from the unit until it is ready for use.
- The connected electrical load must tally with that listed in the technical data.
- The regulations of the local energy providers and the VDE 0100 provisions for humid and wet areas must be observed.
- Only connect the remote-receiver to devices approved by weinor.

### 2.2 Dangers of electricity

- Work involving connections to 230 V mains may only be carried out by a trained electrician.
- Disconnect the unit from the power supply before performing any work.
- weinor recommendation: a residual current circuit breaker (trip switch) should also be fitted to protect the indoor installation.

### 2.3 Risk of fire when operating a radiant heater (MVLED only)

- Check the safety function: the awning must extend fully first, followed by the Valance Plus.
- The optional heater must be connected and protected with fuses separately (see the heater's assembly instructions).

### 2.4 Risks from the Valance Plus (MVLED only)

- Check the retraction protection: the awning must extend fully first, followed by the Valance Plus. In the case of retraction, the Valance Plus must retract fully first, followed by the awning.
- While the Valance Plus is extending, touching it may result in electrostatic discharge.

### 2.5 Intended use

The Combio-868 MVLED/MLED remote-receiver is exclusively intended for controlling weinor awning drives and the weinor lighting system.

### 2.6 Improper use

The remote-receiver may only be used on the condition that a malfunctioning hand transmitter or remote-receiver does not pose a danger to people, animals or objects. The device may only be connected to devices and units approved by weinor. The system may not be operated in areas where the transmitted signals might interfere with other devices (e.g. in hospitals or at airports).

**3 Description of device**

**3.1 Summary of device components**

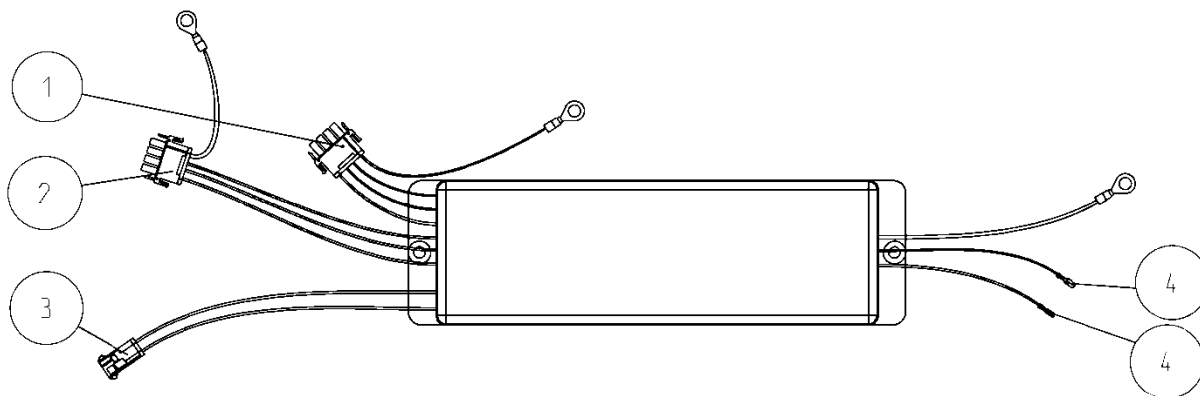

**Fig. 1: Combio-868 MVLED/MLED remote-receiver**

Item	Connection	Connector	Wire colour
<b>1</b>	Awning motor	AMP female connector, 4-pole	Blue (N) Black (UP or DOWN) Brown (UP or DOWN) Green/yellow (PE)
<b>2</b>	Valance Plus motor (Combio-868 MVLED only)	AMP female connector, 4-pole	Blue (N) Black (UP or DOWN) Purple (UP or DOWN) Green/yellow (PE)
<b>3</b>	Mains	AMP male connector, 2-pole	Blue (N) Black (L)
<b>4</b>	Light	2 flat plugs	Red Black

## 3.2 Function

### 3.2.1 Connection lead

The MVLED/MLED remote-receiver can be fitted to any connection that has its own connector. The receiver has connection leads for the awning, valance (MVLED only), light and mains supply. The remote-receiver is supplied pre-fitted to the awning and with all the cables ready-connected.

### 3.2.2 Connector pin assignment

The following connector pin assignment is used (see Fig. 1 for details):

- 2-pole AMP male connector, 230 V
- 2 flat plugs, 2.8x0.8, male/female: light LED
- 4-pole AMP female connector: motors for awning and Valance Plus

### 3.2.3 Valance Plus (MVLED only)

The Valance Plus has a total height of up to 210 cm. You will need to adapt the actual extension height required to the conditions on site. You can do this by programming the end position (see separate instructions).

The cable for the valance motor is laid with protection in a corrugated pipe, through the Arm profiles.

### 3.2.4 Scope of delivery

In the case of individual deliveries, the MVLED/MLED remote-receiver is delivered as follows:

- Remote-receiver with connection leads for the awning, Valance Plus (MVLED only), light and mains supply
- Operating instructions

**3.3 Operation**

	To switch the hand transmitter channel, see the hand transmitter operating instructions.
---	--

The MVLED/MLED remote-receiver has been pre-set in the factory to perform the following functions when used together with a hand transmitter:

- Channel 1 = Awning and Valance Plus
- Channel 2 = Light
- Channel 3 = Other component (optional)

The table below describes the factory default settings.









Channel/Component	Component	Function
<b>1 Awning and Valance Plus (MVLED only)</b>	<b>Briefly press DOWN key</b> 	- Awning extends completely
	<b>Briefly press DOWN key MVLED only</b> 	- Valance Plus then extends (to sun protection position)
	<b>Briefly press UP key</b> 	Valance Plus retracts completely, then awning retracts automatically
	<b>Press STOP key</b> 	Stop
<b>2 or 3 Light or other component</b>	<b>Press and hold UP/DOWN key</b>  or 	Switch on light
	<b>Press and hold UP/DOWN key</b>  or 	Control dimming
	<b>Press STOP key</b> 	Switch off

Table 1: MVLED/MLED remote-receiver functions

## 4 Getting started

### 4.1 Pre-programmed system

The system is usually supplied pre-programmed. This means that all the components can be controlled with the hand transmitter supplied. In this case, once the system is assembled and installed, you can immediately start using the remote-receiver and check that all the functions are working properly.

### 4.2 Unprogrammed system

On rare occasions or if servicing has been carried out, however, the system will need to be programmed on site. This is done by pairing up the hand transmitter and remote-receiver and setting them to various functions (see Section 3).

### 4.3 Checking the functions

Once all the installation work is completed, you will need to check that the system is working properly and that the individual components are paired.





What to check	How to do it	Outcome
<ul style="list-style-type: none"> <li>Are the awning and Valance Plus working?</li> <li>Does the awning extend fully first, followed by the Valance Plus?</li> <li>Does the Valance Plus retract fully first, followed by the awning?</li> </ul>	<p><b>Briefly press DOWN key</b></p> 	Awning extends fully, followed by Valance Plus (to sun protection position).
	<p><b>Briefly press UP key</b></p> 	Valance Plus retracts fully, followed by awning.
<ul style="list-style-type: none"> <li>Is the light working?</li> </ul>	<p><b>Double-click</b></p> 	The light switches on.
<ul style="list-style-type: none"> <li>Can the light be dimmed?</li> </ul>	<p><b>Press and hold the UP key</b></p> 	The light gets brighter.
	<p><b>Press and hold the DOWN key</b></p> 	The light gets darker.
<ul style="list-style-type: none"> <li>Are all the sensors (if they are being used) programmed to the correct direction?</li> </ul>	<ul style="list-style-type: none"> <li>Simulated "wind" on the sun/wind (or sun/wind/rain) sensor</li> </ul>	Awning retracts
	<ul style="list-style-type: none"> <li>Shake the drop profile (if an Agido product protection sensor is installed)</li> </ul>	Awning retracts

Table 2: Checking the functions

If the components do not react as expected, check the table below to locate the likely cause.

## 5 Troubleshooting

Type of fault	Cause	Remedy
Awning/light does not react to the signal sent by the hand transmitter	<ul style="list-style-type: none"> <li>No power supply</li> </ul>	<ul style="list-style-type: none"> <li>Reconnect power supply</li> </ul>
	<ul style="list-style-type: none"> <li>Awning/light has not been programmed</li> </ul>	<ul style="list-style-type: none"> <li>Program awning/light</li> </ul>
	<ul style="list-style-type: none"> <li>Empty batteries in hand transmitter</li> </ul>	<ul style="list-style-type: none"> <li>Replace batteries</li> </ul>
Drive moves in wrong direction	<ul style="list-style-type: none"> <li>Directions have been programmed incorrectly</li> </ul>	<ul style="list-style-type: none"> <li>Delete channel and program correctly</li> </ul>
Following a DOWN command, awning extends only a short way, then immediately retracts	<ul style="list-style-type: none"> <li>Receiver is in lock mode: maximum wind factor on sun/wind or sun/wind/rain sensor exceeded</li> </ul>	<ul style="list-style-type: none"> <li>Lock mode is removed automatically 15 minutes after the maximum wind factor was last exceeded</li> </ul>
	<ul style="list-style-type: none"> <li>WeiTronic Agido-868 product protection sensor has been triggered in last few minutes</li> </ul>	<ul style="list-style-type: none"> <li>The device unlocks automatically after 15-20 minutes</li> </ul>
	<ul style="list-style-type: none"> <li>Programmed sun/wind or sun/wind/rain sensor is faulty or incorrectly installed</li> </ul>	<ul style="list-style-type: none"> <li>The device will only unlock when the fault has been remedied</li> </ul>
Awning moves UP and cannot be halted or extended	<ul style="list-style-type: none"> <li>"Wind alarm": Programmed sun/wind and/or sun/wind/rain sensor or Agido-868 product protection sensor has been triggered</li> </ul>	<ul style="list-style-type: none"> <li>The device unlocks automatically after the designated period</li> </ul>
Following an UP command, the awning stops after a while then continues	<ul style="list-style-type: none"> <li>Agido-868 battery empty</li> </ul>	<ul style="list-style-type: none"> <li>Replace batteries in a programmed WeiTronic Agido-868 product protection sensor</li> </ul>
The awning cannot be taught in <ul style="list-style-type: none"> <li>a) with the BiEasy hand transmitter</li> <li>b) with the Remoto hand transmitter</li> </ul>	<ul style="list-style-type: none"> <li>a) the unidirectional transmitter/ sensor e.g. Remoto is still taught in</li> <li>b) the bidirectional transmitter/ sensor e.g. BiEasy is still taught in</li> </ul>	<ul style="list-style-type: none"> <li>delete old transmitter completely then teach in the awning with the new transmitter</li> </ul>
Table 3: Troubleshooting		

## 6 Programming

### 6.1 Programming the remote-receiver





The system is usually supplied pre-programmed. Therefore, when the system is delivered, all the components can be controlled with the hand transmitter supplied. On rare occasions or if servicing has been carried out, however, the system will need to be programmed on site. This is done by pairing up the hand transmitter and remote-receiver and setting them to various functions.

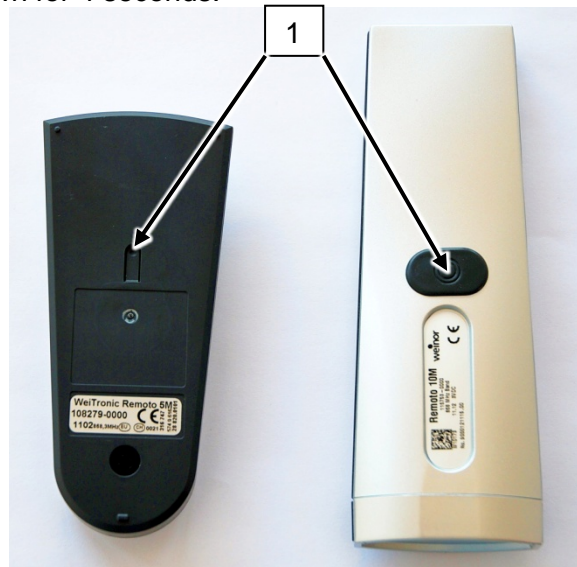

### 6.2 Programming the awning

1. In the case of receivers that have already been electrically installed, briefly disconnect the power supply immediately before programming.
2. Start programming mode: within 5 minutes of disconnecting the power supply, press the LEARN key (1) for 2 seconds on the hand transmitter. The remote-receiver then enters programming mode for about 2 minutes. During this time, the awning moves up for 4 seconds and then down for 4 seconds.



3. Immediately after the awning starts moving up (within the first second), press the  UP key on the hand transmitter. The receiver confirms the command by briefly stopping the awning and then moving it up further. If the receiver does not confirm the command, simply repeat this step on one of the next cycles.
4. Immediately after the awning starts moving down (within the first second), press the  DOWN key on the hand transmitter. The receiver confirms this step by leaving programming mode; the sun protection stops moving.
5. If integrated lighting is connected to the Combio-868 MVLED/MLED, the light programming mode will start automatically. Now program the light by taking the following steps. For designs with no light, stop programming mode by pressing the  STOP key.

### 6.3 Programming the light

1. The light alternates between 100% and 50% power.
2. Press the learning key on the hand transmitter for 2 seconds.  
This step does not apply to the unidirectional hand transmitter (Remoto).  
The light is currently in learning mode.
3. On the hand transmitter, select the channel you want to use to program the lighting (e.g. Channel 2).
4. Within the first second during which the lighting brightens to 100% power, briefly press the  UP key. The receiver confirms this command by briefly switching off and then on.
5. Then, within the first second during which the lighting dims to 50% power, briefly press the  DOWN key. The receiver confirms this programming by briefly switching off.

Initialise any other transmitters or sensors that are being used.

**Finally, check that the awning and lighting have been successfully programmed.**

## 7 Maintenance and repairs



### Electric shock!

- ▶ Work involving 230 V mains may only be carried out by a trained electrician.
- ▶ Disconnect the unit from the power supply before performing any work.

### 7.1 Maintaining the remote-receiver

It is not possible to carry out repairs on the remote-receiver itself. In the event of a malfunction or defect, the device will need to be replaced.

If a component does not react as expected, you must check the connections.

You should:

- check that the connectors are correct and have been tightly connected
- test all line contacts

## 8 Technical data

Power supply	230 V
Frequency	50 HZ
Maximum power input of motor	250 W Certified for Becker R30/17C PS(+), R40/17C PS(+), 50/11C PS(+)
Maximum power input of light	32 W; at least. 1 – max. 11 LEDs, weinor system; max. 680 mA
IP code	IP 54
Permissible ambient temperature	20 to +80°C
Radio frequency	868.3 MHz
Radio protocol	WeiTronic/Elero/Griesser
Supply line	AMP male connector, 2-pole with earthing cable and ring-type terminal for 6 m cable with safety plug
Awning motor input	AMP female connector, 4-pole Blue – black – brown – green/yellow
Motor input for Valance Plus (MVLED only)	AMP female connector, 4-pole Blue – black – brown – green/yellow
Light connection	Female push-on connector, 2.8 mm (red/black)
Awning switching method	Awning runs on self-sustaining power until end position is recognised; coordinated operating mode with retraction protection (MVL only)
Light switching mode	Light on/off Dimming of light
Compatibility	<ul style="list-style-type: none"> <li>• WeiTronic BiEasy hand transmitter (bidirectional only)</li> <li>• WeiTronic Remoto hand transmitter (unidirectional only)</li> <li>• WeiTronic BiLine wall transmitter UniTec-868</li> <li>• WeiTronic BiLine Agido-868 product protection sensor</li> <li>• WeiTronic BiLine Sensero-868 AC Plus sun/ wind/ rain sensor</li> <li>• WeiTronic BiLine Aero-868 AC 230 sun/ wind sensor</li> <li>• WeiTronic BiLine Aero-868 Solar sun/ wind sensor</li> <li>• WeiTronic BiLine Lumero-868 sun sensor</li> </ul>

## 9 Disposal

Do not dispose of used or defective electrical or electronic devices in household waste. They must be returned to the manufacturer or taken to a local collection point.

## Table des matières

<b>1</b>	<b>Remarques sur les instructions de montage et d'installation .....</b>	<b>15</b>
1.1	Qualification .....	15
1.2	Remarques sur les installations radio .....	15
1.3	Moyen de représentation .....	15
1.3.1	Avertissements .....	15
1.3.2	Conseils et recommandations .....	15
1.3.3	Illustrations .....	15
1.3.4	Consignes opératoires .....	15
<b>2</b>	<b>Consignes de sécurité .....</b>	<b>16</b>
2.1	Consignes de sécurité fondamentales .....	16
2.2	Dangers relatifs à l'électricité .....	16
2.3	Risque d'incendie lors de la mise en service d'un radiateur à infrarouge (uniquement MVLED) .....	16
2.4	Risque relatif au Volant Plus (uniquement MVLED) .....	16
2.5	Utilisation conforme .....	16
2.6	Utilisation abusive .....	16
<b>3</b>	<b>Description de l'appareil .....</b>	<b>17</b>
3.1	Vue d'ensemble de l'appareil .....	17
3.2	Fonction .....	18
3.2.1	Câble de raccordement .....	18
3.2.2	Affectation des connecteurs .....	18
3.2.3	Volant Plus (uniquement MVLED) .....	18
3.2.4	Contenu de la livraison .....	18
3.3	Utilisation .....	19
<b>4</b>	<b>Mise en service .....</b>	<b>20</b>
4.1	Système paramétré .....	20
4.2	Système non paramétré .....	20
4.3	Vérification des fonctions .....	20
<b>5</b>	<b>Dépannage .....</b>	<b>21</b>
<b>6</b>	<b>Paramétrage .....</b>	<b>22</b>
6.1	Paramétrage du récepteur radio .....	22
6.2	Paramétrer le store .....	22
6.3	Programmer l'éclairage .....	23
<b>7</b>	<b>Maintenance et réparation .....</b>	<b>24</b>
7.1	Effectuer la maintenance du récepteur radio .....	24
<b>8</b>	<b>Caractéristiques techniques .....</b>	<b>25</b>
<b>9</b>	<b>Mise au rebut .....</b>	<b>25</b>

## 1 Remarques sur les instructions de montage et d'installation

### 1.1 Qualification

Ces instructions s'adressent aux partenaires spécialisés weinor et implique de disposer des connaissances correspondantes. Tous les travaux d'installation doivent être effectués par un électricien.



### 1.2 Remarques sur les installations radio

- Les installations émettant sur la même fréquence peuvent perturber la réception.
- La portée du signal radio est limitée par la loi et les mesures structurelles.

### 1.3 Moyen de représentation

#### 1.3.1 Avertissements

Les avertissements sont différenciés selon qu'ils concernent des personnes ou des biens matériels. En cas de dommages aux personnes, le mot clé «Danger» est utilisé. En cas de dommages matériels, le mot clé «Attention» est utilisé.

 <b>DANGER</b>	Danger imminent pour la vie ou l'intégrité corporelle!
 <b>ATTENTION</b>	Risque imminent pour le produit et l'environnement!

#### 1.3.2 Conseils et recommandations

 <b>i</b>	Met en avant les informations et les conseils utiles en vue d'un montage correct et rapide.
--	---

#### 1.3.3 Illustrations

Les renvois aux numéros de position sont indiqués en parenthèses dans le texte, par ex. **(1)**.

#### 1.3.4 Consignes opératoires

Les consignes opératoires sont indiquées en gras. Si la consigne opératoire se compose de plusieurs étapes, alors celles-ci sont numérotées suivant leur l'ordre d'exécution.

#### Exemple :

<b>1.</b>	<b>Mise en service</b>
	Appuyer sur la touche de programmation.
	Appuyer sur la touche de paramétrage.

## 2 Consignes de sécurité

### 2.1 Consignes de sécurité fondamentales

- Tenez les personnes non-autorisées à distance de l'installation jusqu'à ce que celle-ci soit opérationnelle.
- La puissance de raccordement électrique doit correspondre aux données techniques.
- Les prescriptions des fournisseurs d'énergie locaux ainsi que les dispositions pour les locaux mouillés et humides selon la norme VDE 0100 doivent être respectées.
- Le récepteur radio doit uniquement être relié à des appareils autorisés par weinor.

### 2.2 Dangers relatifs à l'électricité

- Les raccordements au réseau 230 V doivent uniquement être effectués par un électricien.
- Avant d'effectuer tous travaux, mettre l'installation hors tension.
- Recommandation de weinor: l'installation de la maison doit être sécurisée par un disjoncteur différentiel.

### 2.3 Risque d'incendie lors de la mise en service d'un radiateur à infrarouge (uniquement MVLED)

- Vérifier la fonction de sécurité: le store doit être entièrement déployé avant le déploiement du Volant Plus.
- Le chauffage optionnel doit être raccordé séparément et sécurisé (voir instructions de montage du chauffage).

### 2.4 Risque relatif au Volant Plus (uniquement MVLED)

- Vérifier la protection de rétractation: lors du déploiement, le store doit être déployé avant le déploiement du Volant Plus. Lors de l'escamotage, le Volant Plus doit rentrer entièrement avant l'escamotage du store.
- Lorsque le Volant Plus se déploie, un contact peut entraîner une décharge électrostatique.

### 2.5 Utilisation conforme

Le récepteur radio Combio-868 MVLED/ MLED est exclusivement destiné à la commande des entraînements de stores weinor et du système d'éclairage weinor.

### 2.6 Utilisation abusive

Le récepteur radio doit uniquement être utilisé dans le cas où un dysfonctionnement de l'émetteur manuel ou du récepteur radio lui-même ne représente aucun danger pour les personnes, les animaux ou les objets. L'appareil doit uniquement être raccordé avec les installations et les appareils weinor autorisés. Le système ne doit pas être utilisé dans les zones comportant d'autres appareils qui peuvent être perturbés par les signaux radio (par ex. dans des hôpitaux et les aéroports).

### 3 Description de l'appareil

#### 3.1 Vue d'ensemble de l'appareil

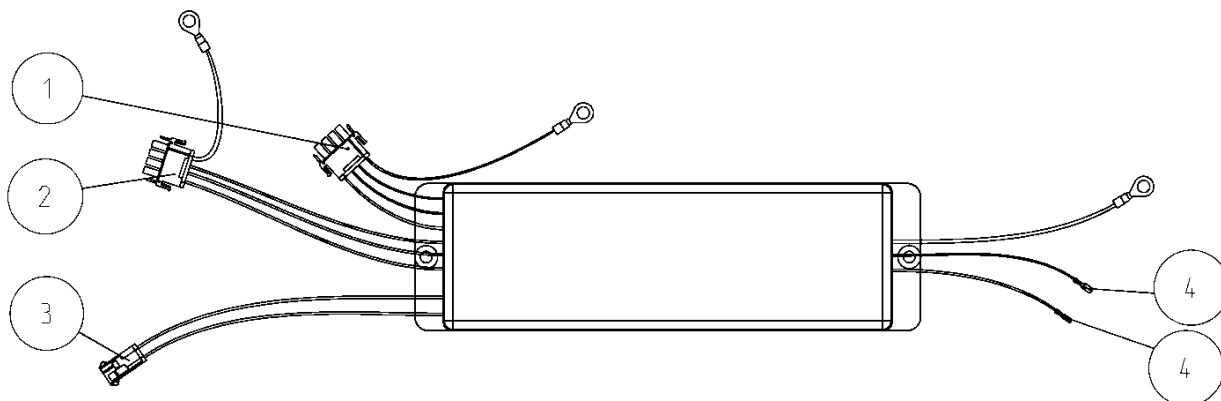

Illustration 2 : récepteur radio Combio-868 MVLED / MLED

Pos.	Raccord	Connecteur	Couleur du fil
1	Moteur du store	Douille AMP 4 pôles	Bleu (N) Noir (HAUT ou BAS) Brun (HAUT ou BAS) Vert-jaune (PE)
2	Moteur du Volant Plus (uniquement pour Combio-868 MVLED)	Douille AMP 4 pôles	Bleu (N) Noir (HAUT ou BAS) Violet (HAUT ou BAS) Vert-jaune (PE)
3	Réseau	Connecteur AMP 2 pôles	Bleu (N) Noir (L)
4	Éclairage	2 fiches plates	Rouge Noir

## 3.2 Fonction

### 3.2.1 Câble de raccordement

Le récepteur radio MVLED/ MLED est pourvu d'un propre connecteur pour chaque raccordement. Sur celui-ci se trouve les câbles de raccordement pour le store, le Volant (uniquement pour MVLED), l'éclairage et le raccordement au réseau. À la livraison du store, le récepteur radio est déjà intégré et câblé.

### 3.2.2 Affectation des connecteurs

L'affectation des connecteurs suivante est utilisée (pour les détails voir Fig. 1):

- Connecteur AMP 2 pôles, mâle: raccordement 230 V
- 2 fiches plates 2,8 x 0,8 mâles/ femelles: éclairage LED
- Connecteur AMP 4 pôles, femelle: moteurs pour store et Volant Plus

### 3.2.3 Volant Plus (uniquement MVLED)

Le Volant Plus a une hauteur totale allant jusqu'à 210 cm. Les hauteurs de déploiement effectives nécessaires doivent s'adapter à la situation sur place en possédant une position de fin de course adaptée (voir instructions séparées).

Le chemin de câble pour le moteur du Volant passe dans un tube de protection ondulé installé dans les profilés des bras.

### 3.2.4 Contenu de la livraison

Lors d'une livraison seule, le récepteur radio MVLED/ MLED est livré comme suit:

- Récepteur radio avec câbles de raccordement pour le store, le Volant Plus (uniquement pour MVLED), l'éclairage et le raccordement au réseau
- Instructions d'utilisation

### 3.3 Utilisation



Pour le changement de canal de l'émetteur manuel, voir instructions d'utilisation de l'émetteur manuel.

À la livraison, le récepteur radio MVLED/ MLED, en lien avec un émetteur manuel, commande les fonctions suivantes:

- Canal 1 = store et Volant Plus
- Canal 2 = éclairage
- Canal 3 = autres composants (en option)

Le tableau suivant décrit le réglage en usine.









Canal / composants	Composants	Fonction
1 store et Volant Plus (uniquement pour MVLED)	Appuyer brièvement sur la touche <b>BAS</b> 	- Le store se déploie entièrement
	Appuyer brièvement sur la touche <b>BAS</b> uniquement MVLED 	- Le Volant Plus se déploie ensuite (en position d'ombrage)
	Appuyer brièvement sur la touche <b>HAUT</b> 	Le Volant Plus rentre entièrement avant l'escamotage automatique du store
	Appuyer sur la touche <b>ARRÊT</b> 	Arrêt
2 ou 3 éclairages ou autres composants	Maintenir la touche <b>HAUT / BAS</b> enfoncée  ou 	Allumer l'éclairage
	Maintenir la touche <b>HAUT / BAS</b> enfoncée  ou 	Faire varier le régulateur
	Appuyer sur la touche <b>ARRÊT</b> 	éteindre

Tableau 1: fonctions du récepteur radio MVLED/ MLED

## 4 Mise en service

### 4.1 Système paramétré

Généralement, le système est livré paramétré. Ce qui signifie que tous les composants peuvent être commandés avec l'émetteur manuel livré. Dans ce cas, vous pouvez mettre le récepteur radio en service directement après le montage du système, et effectuer un contrôle du fonctionnement.

### 4.2 Système non paramétré

Dans de rares cas, ou dans le cas d'un entretien, le système doit cependant être paramétré sur place. Pour ce faire, l'émetteur manuel et le récepteur radio sont affectés l'un à l'autre et paramétrés sur les différentes fonctions (voir chapitre 3).

### 4.3 Vérification des fonctions

Une fois l'installation entièrement achevée, vous devez contrôler que le système fonctionne correctement et que les différents composants sont bien coordonnés entre eux.





Contrôle	Réalisation	Résultat
<ul style="list-style-type: none"> <li>Le store et le Volant Plus fonctionnent-ils?</li> <li>Est-ce que le store se déploie entièrement avant le déploiement du Volant Plus?</li> <li>Est-ce que le Volant Plus rentre entièrement avant l'escamotage du store?</li> </ul>	<p><b>Appuyer brièvement sur la touche BAS</b></p> 	Le store se déploie entièrement avant le déploiement du Volant Plus (position d'ombrage).
	<p><b>Appuyer brièvement sur la touche HAUT</b></p> 	Le Volant plus rentre entièrement avant l'escamotage du store.
<ul style="list-style-type: none"> <li>L'éclairage fonctionne-t-il?</li> </ul>	<p><b>Appuyer deux fois sur</b></p> 	L'éclairage s'allume.
<ul style="list-style-type: none"> <li>Est-il possible de faire varier l'intensité de l'éclairage?</li> </ul>	<p><b>Maintenir la touche HAUT enfoncée</b></p> 	L'intensité de l'éclairage augmente.
	<p><b>Maintenir la touche BAS enfoncée</b></p> 	L'intensité de l'éclairage diminue.
<ul style="list-style-type: none"> <li>Tous les capteurs, si disponibles, sont-ils programmés dans le bon sens?</li> </ul>	<ul style="list-style-type: none"> <li>Simulation de «vent» sur le capteur de soleil et de vent (ou de soleil, de vent et de pluie)</li> </ul>	Le store rentre
	<ul style="list-style-type: none"> <li>Secousse de la barre de charge (dans le cas où un capteur de protection du produit Agido est installé)</li> </ul>	Le store rentre

Tableau 2: vérification des fonctions

Dans le cas où les composants ne se comportent pas comme prévu, recherchez les causes possibles dans le tableau des erreurs suivant.

## 5 Dépannage

Type de défaut	Cause	Solution
Le store/ l'éclairage ne réagit pas au signal de l'émetteur manuel	<ul style="list-style-type: none"> <li>Absence de tension secteur</li> </ul>	<ul style="list-style-type: none"> <li>Réenclencher la tension secteur</li> </ul>
	<ul style="list-style-type: none"> <li>Le store/ l'éclairage n'est pas paramétré</li> </ul>	<ul style="list-style-type: none"> <li>Paramétrer le store/ l'éclairage</li> </ul>
	<ul style="list-style-type: none"> <li>Les piles de l'émetteur manuel sont déchargées</li> </ul>	<ul style="list-style-type: none"> <li>Changer les piles</li> </ul>
L'entraînement fonctionne dans la mauvaise direction	<ul style="list-style-type: none"> <li>Les directions sont mal programmées</li> </ul>	<ul style="list-style-type: none"> <li>Supprimer le canal et effectuer le bon paramétrage</li> </ul>
Juste après une commande BAS, le store se déploie un peu puis rentre immédiatement	<ul style="list-style-type: none"> <li>Le récepteur se trouve en mode de verrouillage; la valeur seuil du vent est dépassée sur le capteur de soleil et de vent ou de soleil, de vent et de pluie</li> </ul>	<ul style="list-style-type: none"> <li>Le mode de verrouillage se débloque automatiquement 15 minutes après le dernier dépassement de la valeur seuil du vent</li> </ul>
	<ul style="list-style-type: none"> <li>Le capteur de protection du produit WeiTronic Agido-868 s'est déclenché au cours des dernières minutes</li> </ul>	<ul style="list-style-type: none"> <li>Le verrouillage de la commande se débloque automatiquement au bout de 15-20 minutes</li> </ul>
	<ul style="list-style-type: none"> <li>Le capteur programmé soleil-vent ou soleil-vent-pluie est défectueux ou mal installé</li> </ul>	<ul style="list-style-type: none"> <li>Le verrouillage de la commande est débloqué uniquement après l'élimination de l'erreur</li> </ul>
Le store rentre. Il ne s'arrête pas et ne se déploie plus	<ul style="list-style-type: none"> <li>«Alerte vent»: Le capteur programmé soleil-vent ou soleil-vent-pluie ou le capteur de protection du produit Agido-868 s'est déclenché</li> </ul>	<ul style="list-style-type: none"> <li>Le verrouillage de la commande est débloqué automatiquement à la fin du temps de blocage</li> </ul>
Le store s'arrête peu après le déclenchement de la commande HAUT puis continue de rentrer	<ul style="list-style-type: none"> <li>Piles de l'Agido-868 déchargées</li> </ul>	<ul style="list-style-type: none"> <li>Les piles d'un capteur de protection du produit programmé WeiTronic Agido-868 doivent être remplacées</li> </ul>
Le store ne peut pas être programmé a) avec l'émetteur manuel BiEasy  b) avec l'émetteur manuel Remoto	a) émetteur/ capteur unidirectionnel encore programmé, par ex. Remoto  b) émetteur/ capteur bidirectionnel encore programmé, par ex. BiEasy	<ul style="list-style-type: none"> <li>désactiver entièrement l'ancien émetteur puis programmer le store avec le nouvel émetteur</li> </ul>
Tableau 3: dépannage		

## 6 Paramétrage

### 6.1 Paramétrage du récepteur radio





Généralement, le système est livré paramétré. Lors de la livraison, tous les composants peuvent être commandés avec l'émetteur manuel livré. Dans de rares cas, ou dans le cas d'un entretien, le système doit cependant être paramétré sur place. Pour ce faire, l'émetteur manuel et le récepteur radio sont affectés l'un à l'autre et paramétrés sur les différentes fonctions.

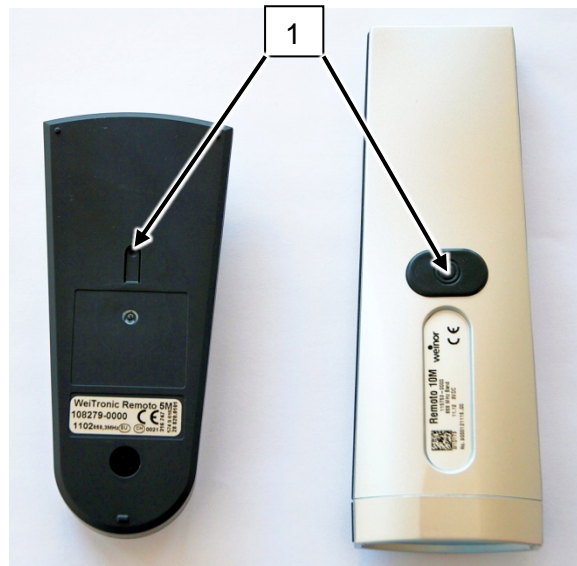

### 6.2 Paramétrer le store

1. Pour des récepteurs électriques déjà installés, déconnecter les brièvement du secteur immédiatement avant le paramétrage.
2. Lancer le mode de programmation: dans les 5 minutes après la déconnexion du secteur, appuyer 2 secondes sur la touche PROGRAMMATION (1) de l'émetteur manuel. Pendant environ 2 minutes, le récepteur radio se trouve en mode de programmation, dans lequel la tenture rentre pendant 4 secondes puis ressort pendant 4 secondes.



3. Immédiatement après le début du retour vers la cassette (au cours des premières secondes), appuyez sur la touche HAUT  de l'émetteur manuel. Le récepteur confirme la programmation en arrêtant la tenture pendant une courte durée puis en poursuivant brièvement le retour. Si le récepteur n'a pas confirmé la pression de la touche, répétez simplement cette étape au cours d'un des cycles suivants.
4. Immédiatement après le début de la descente (au cours des premières secondes), appuyez sur la touche BAS  du l'émetteur manuel. Le récepteur confirme cette étape en quittant le mode de programmation et en interrompant le déplacement du store.
5. Si un système d'éclairage intégré est raccordé au Combio-868 MVLED / MLED, le mode de programmation Éclairage démarre automatiquement. Programmer ensuite le système d'éclairage en respectant les étapes suivantes. Dans le cas des versions sans éclairage, terminez le mode de programmation en appuyant sur la  touche ARRÊT.

### 6.3 Programmer l'éclairage

1. L'éclairage passe alternativement à 100% ou 50% de sa puissance.
2. Appuyer pendant 2 secondes sur la touche de programmation de l'émetteur manuel. Cette étape ne s'applique pas pour les émetteurs manuels unidirectionnels (Remoto). L'éclairage se trouve à présent en mode de programmation.
3. À l'aide de l'émetteur manuel, sélectionnez le canal sur lequel l'éclairage doit être programmé (par ex. canal 2).
4. Après la première seconde où le système d'éclairage s'allume avec une puissance de 100 %, appuyez brièvement sur la touche HAUT . Le récepteur doit confirmer cette étape par une brève phase d'arrêt suivie d'une remise en marche.
5. Après la première seconde où le système d'éclairage s'allume avec une puissance de 50%, appuyez brièvement sur la touche BAS . Le récepteur confirme à chaque fois la programmation par un court arrêt.

Si d'autres émetteurs ou capteurs sont présents, mettez les en marche.

**Vérifiez ensuite que la programmation du store et de l'éclairage a réussi.**

## 7 Maintenance et réparation



### Choc électrique!

- ▶ Les travaux sur le réseau 230 V doivent uniquement être effectués par un électricien!
- ▶ Avant d'effectuer tous travaux, mettre l'installation hors tension!

### 7.1 Effectuer la maintenance du récepteur radio

Le récepteur radio lui-même ne peut pas être réparé. En cas de dysfonctionnement ou de défaut, remplacer l'appareil défectueux.

Si un composant ne se comporte pas comme prévu, vérifier les connecteurs.

Procéder comme suit:

- Vérifier le bon positionnement et la bonne fixation des connecteurs
- Parcourir tous les contacts entre lignes

## 8 Caractéristiques techniques

Tension secteur	230 V
Fréquence	50 Hz
Puissance de raccordement maximale moteur	250 W Certifié pour Becker R30/17C PS(+), R40/17C PS(+), 50/11C PS(+)
Puissance de raccordement maximale éclairage	32 W Min. 1 - max. 11 LED, système weinor; max. 680 mA
Indice de protection	IP 54
Température ambiante admissible	20 à +80°C
Fréquence radio	868,3 MHz
Protocole radio	WeiTronic/ Elero/ Griesser
Ligne d'alimentation	Connecteur AMP 2 pôles avec câble de mise à la terre et cosse ronde pour câble de 6 m avec connecteur à contact de protection
Raccordement au moteur - store	Douille AMP 4 pôles Bleu - Noir - Brun - Vert/Jaune
Raccordement au moteur Volant Plus (uniquement MVLED)	Douille AMP 4 pôles Bleu - Noir - Brun - Vert/Jaune
Raccordement Éclairage	Clips pour languette 2,8 mm (rouge/ noir)
Procédé de commutation Store	Store à auto-maintien jusqu'à la détection de la position de fin de course; type de fonctionnement coordonné avec déploiement de table (uniquement MVLED)
Procédé de commutation Éclairage	Éclairage allumé/ éteint Faire varier la lumière
Compatibilité	<ul style="list-style-type: none"> <li>• WeiTronic BiEasy émetteur manuel (seulement bidirectionnel)</li> <li>• WeiTronic Remoto émetteur manuel (seulement unidirectionnel)</li> <li>• WeiTronic BiLine émetteur murale UniTec-868</li> <li>• WeiTronic BiLine Agido-868 capteur de protection du produit</li> <li>• WeiTronic BiLine Sensero-868 AC230 Plus capteur soleil/ vent/ pluie</li> <li>• WeiTronic BiLine Aero-868 AC230 capteur soleil et vent</li> <li>• WeiTronic BiLine Aero-868 Solar capteur soleil et vent</li> <li>• WeiTronic BiLine Lumero-868 capteur soleil</li> </ul>

## 9 Mise au rebut

Les appareils électriques et électroniques usagés ou défectueux ne doivent pas être jetés avec les ordures ménagères mais doivent être rapportés au fabricant ou aux points de collecte communaux.

## EU Declaration of Conformity

**Manufacturer:**

weinor GmbH & Co. KG  
Mathias-Brüggen-Straße 110  
50829 Cologne, Germany

**Person authorised to compile technical documentation:**

Mücke, Frank, Documentation Officer  
weinor GmbH & Co. KG  
Mathias-Brüggen-Str. 110  
50829 Cologne, Germany

We hereby declare that,  
in terms of its design and construction and in the version supplied by us on the market,  
the remote-receiver listed below meets the relevant fundamental  
health and safety requirements prescribed by the EU directives stated below.  
Any modification of the remote-receiver not approved by us will result in this declaration becoming  
invalid.

- Low Voltage Directive (2006/95/EC)
- Electromagnetic Compatibility Directive (2004/108/EC)
- R&TTE Directive 1999/5/EC
- RoHS Directive 2002/95/EC

**Product name:** WeiTronic BiLine Combio-868 MVLED/ MLED remote-receiver

**Product description:** Remote receiver for bidirectional and unidirectional communication  
between the transmitter and receiver for the control of awnings and  
LED lighting

**Year built:** 2013

The electrical ratings for the remote-receiver can be found on the name plate and in the  
technical documents relating to the remote-receiver.

Date/Manufacturer's Signature:

Cologne, 15/11/2013



ppa. Karl-Heinz Stawski

## Déclaration de conformité UE

**Fabricant:**

weinor GmbH & Co. KG  
Mathias-Brüggen-Straße 110  
50829 Cologne, Allemagne

**Personne responsable de la mise à disposition de tous les documents techniques:**

Mücke, Frank, chargé de la documentation  
weinor GmbH & Co. KG  
Mathias-Brüggen-Str. 110  
50829 Cologne, Allemagne

Par la présente, nous déclarons que le récepteur radio indiqué ci-après, sur la base de sa conception et de son type de construction, dans la version que nous commercialisons, est conforme aux exigences fondamentales de santé et de sécurité des directives UE suivantes. En cas de modification du récepteur radio sans notre accord, cette déclaration n'est plus valable.

- Directive UE basse tension (2006/95/CE)
- Directive UE sur la compatibilité électromagnétique (2004/108/CE)
- Directive R&TTE 1999/5/CE
- Directive RoHS 2002/95/CE

**Désignation du produit:** récepteur radio WeiTronic BiLine Combio-868 MVLED/ MLED

**Description du produit:** récepteur radio pour la communication bidirectionnelle et unidirectionnelle entre l'émetteur et le récepteur pour la commande de stores et d'éclairage LED

**Année de construction:** 2013

Les caractéristiques électriques du récepteur radio sont indiquées sur la plaque signalétique et dans les documents de documentation du récepteur radio.

Date / Signature du fabricant:

Cologne, le 15/11/2013



pp. Karl-Heinz Stawski

**Other weinor products/ Autres produits weinor****Your dream patio any time of year/ La terrasse de vos rêves, pour chaque saison**

No matter how you want to use your patio, weinor has the right products for you – awnings, patio roofs, Glasoase® and conservatories.

Your weinor partner is an experienced specialist who will gladly provide you with advice on everything from planning to realising your product. They will help you turn your patio dreams into reality and are there whenever you need help or advice – to give you peace of mind from the very beginning.

Quelle que soit l'utilisation souhaitée de votre terrasse, weinor a le produit adapté à vos exigences: stores, toits de terrasse, Glasoase® et vérandas.

En tant que spécialiste expérimenté, votre partenaire weinor vous accompagne, depuis le conseil jusqu'à la réalisation, en passant par la planification. Il vous aide à concrétiser vos rêves de terrasses et vous assiste à tout moment, dans toute la mesure de ses moyens.

Ce faisant, vous avez tous les atouts en main dès le début.



- |   |  |
|---|--|
| 1 | <b>Awnings/ Stores</b>                   |
| 2 | <b>Patio roofs/ Toitures de terrasse</b> |
| 3 | <b>Glasoase/ Glasoase</b>                |
| 4 | <b>Conservatories/ Vérandas</b>          |

weinor GmbH & Co. KG  
Mathias-Brüggen Strasse 110  
50829 Cologne (Germany)/ (Allemagne)  
[www.weinor.com](http://www.weinor.com)/ [www.weinor.fr](http://www.weinor.fr)

Hotline: +49(0)221/5 97 09-214  
Fax: +49(0)221/5 97 09-898