



Technisches Beilageblatt
BGT-UP Bedienterminal Touchpanel UP
Produktbeschreibung

Das Bedienterminal BGT-UP ist ein Touchpanel für Unterputz-Montage zur manuellen Bedienung und visuellen Kontrolle einer Griesser-Sonnenschutzanlage.

Technische Daten

Abmessung Gehäuse	208 x 148 x 42 mm
TouchScreen	resistiv
Anzeige	aktives TFT-LCD
Bildfläche	ca. 115 x 86 mm (5,7" Bilddiagonale)
Farbpalette	16 Bit
Auflösung	320 x 240 Pixel (QVGA)
Netzanschluss	steckbare Schraubklemmen, 3 polig
Stromaufnahme	< 70 mA
Standby-Leistung	3 W
Anschluss Griesser LINK	steckbare Schraubklemmen, 4 polig
Anschluss Ethernet	RJ45, IP Adr. 192.168.0.2
Speicherkarte	microSD™ Card, 1 oder 2 GB zur Protokollierung von Ereignissen (nicht im Lieferumfang enthalten)
CE-Konformität	nach EMV-Richtlinie, Niederspannungsrichtlinie und RoHS-Richtlinie

Sicherheitshinweise

- Anschlussarbeiten und Inbetriebnahme des Gerätes dürfen nur von einer autorisierten Elektro-Fachkraft vorgenommen werden
- Die Geräte müssen eindeutig identifiziert und auf einen Leitungsschutzschalter zugewiesen sein
- Die Installationsart muss sicherstellen, dass ohne Werkzeug die Berührung von Niederspannungsleitungen am Gerät nicht möglich ist
- Für Installation, Montage, Betrieb und Unfallverhütung sind die regional gültigen Vorschriften anzuwenden
- Anschluss- und Wartungsarbeiten dürfen nur in spannungsfreiem Zustand durchgeführt werden
- Wenn ein gefahrloser Betrieb nicht möglich ist, darf das Gerät nicht in Betrieb genommen werden bzw. ist ausser Betrieb zu setzen
- Das Gerät darf nur für den bestimmungsgemässen Einsatz innerhalb der spezifizierten technischen Daten verwendet werden
- Massnahmen zum Blitzschutz müssen sich an den örtlichen Vorschriften orientieren
- Überspannungsschutzgeräte (SPD) nach EN 62305 sind für eine Bemessungs-Stehstossspannung $U_w = 1$ kV und einen Schutzpegel zwischen 36V und U_w auszulegen.
- Die Angaben und Anweisungen in dieser Anleitung müssen zur Vermeidung von Gefahren und Schäden stets beachtet werden
- Es besteht keinerlei Anspruch bei Schäden oder Folgeschäden durch Fehlkonfiguration des Gerätes (wie verändern, erstellen oder löschen von Programmteilen, Schwellenwerten, Sensoreingängen, etc.)

Installationshinweise
Gerät

- Schutzart: IP 20
- Betriebsumgebung: trockene Räume, 0 ... 50 °C, Verschmutzungsgrad 2

Netzanschluss

- Spannung: 230 V AC $\pm 10\%$, 50 Hz, Leitungsschutzschalter max. 13 A
- Leitung: 3 Leiter (L, N, PE), 1,5mm², ein- oder feindrähtig

GRIESSER LINK

- Stromkreis: PELV
- Busleitung: 2 Leiter, \varnothing 0,8 mm, eindrähtig, verdrillt (mind. 5 Schläge pro Meter), Leitungslänge max. 200 m (Klemmen 51 / 52) oder 4 Leiter, \varnothing 0,8 mm, eindrähtig, verdrillt (mind. 5 Schläge pro Meter), Leitungslänge max. 200 m (Klemmen 51 / 52 / 53 / 54)
- Am Griesser LINK lassen sich bis zu 15 Teilnehmer anschliessen, davon max. 3 Bedienterminals (BGT-UP, BGT-AP oder BGS)

Inbetriebnahme

- Die Konfiguration erfolgt über die Software FlexTool
- Das Laden / Auslesen von Konfigurationsdaten des Bedienterminals erfolgt über die Ethernet-Schnittstelle (2). Details sind dem Benutzerhandbuch FlexModul / FlexTool zu entnehmen.
- Das Bedienterminal benötigt nach einer neuen Konfiguration 2-3 Minuten und nach einem Netzunterbruch ca. 1 Minute bis zur Betriebsbereitschaft. Dies ist der Fall, sobald die Startseite erscheint.

Montage

- Einlasskasten (18) in die Wand einbauen oder Aussparung für Tableau-Einbau gemäss Zeichnung vorbereiten
- Griesser LINK-Kabel an die Klemme (3) anschliessen
- 230V -Kabel an die Klemme (1) anschliessen
- Beide Klemmen auf den Stiftleisten (1) resp. (3) des Bedienterminals einstecken
- Bedienterminal (16) an den 4 Befestigungen (17) im Einlasskasten (18) oder im Tableau montieren
- Schutzfolie auf der Anzeige mittels Klebstreifen abziehen (siehe Abbildung)
- Frontplatte (13) mit Abdeckrahmen (15) so auf das Bedienterminal (16) aufsetzen, dass die Haltestifte (14) in die entsprechenden Stiftlöcher zu liegen kommen. Frontplatte (13) an das Bedienterminal andrücken, bis die Haltestifte (14) einrasten.

Fiche annexe technique
BGT-UP Terminal de commande à écran tactile encastré
Description du produit

Le terminal de commande BGT-UP est un écran tactile pour montage encastré permettant la commande manuelle et le contrôle visuel d'une installation de protection solaire Griesser.

Données techniques

Dimension du boîte	208 x 148 x 42 mm
Capteur tactile	résistif
afficheur	LCD TFT actif
Dimensions de l'écran	env. 115 x 86 mm (5,7" Diagonale d'image)
Palette de couleurs	16 bit
Résolution	320 x 240 pixels (QVGA)
Raccordement réseau	bornes à vis enfichables, 3 pôles
Courant absorbé	< 70 mA
Consommation en standby	3 W
Raccordement Griesser LINK	bornes à vis enfichables, 4 pôles
Raccordement Ethernet	RJ45, adr. IP 192.168.0.2
support de données	Carte microSD™, 1 ou 2 GB à l'enregistrement des événements (pas compris dans la livraison)
Conformité CE	selon directive CEM, directive basses tensions et directive RoHS

Indications de sécurité

- Les travaux de raccordement et la mise en service de l'appareil ne peuvent être effectués que par des personnes spécialisées
- Les appareils doivent être clairement identifiés et impérativement installés avec un disjoncteur en amont
- L'installation doit être effectuée de manière à ce qu'aucun contact avec les lignes de basse tension sur l'appareil ne soit possible sans outil
- Les directives régionales en vigueur doivent être appliquées pour l'installation, le montage, l'exploitation et la prévention des accidents
- L'alimentation électrique doit être interrompue avant d'effectuer des opérations de raccordement et de manutention
- Si l'utilisation présente un danger potentiel, l'appareil ne doit pas être mis en service resp. faut être mis hors service
- L'appareil doit être utilisé uniquement en relation des données techniques pour l'usage prévu à l'origine
- Les mesures de protection contre la foudre doivent correspondre aux prescriptions locales
- Fixer, pour les appareils de protection contre les surtensions (SPD) selon EN 62305, une tension impulsionnelle de mesure $U_w = 1$ kV et un niveau de protection compris entre 36 V et U_w
- Les indications et instructions de la présente notice doivent être strictement observées afin d'éviter tout dégât et danger
- L'entreprise ne peut être tenue responsable de dommages directs ou indirects résultant d'une configuration erronée de l'appareil (comme la modification, la création ou la suppression de parties de programmes, de valeurs seuil, d'entrées de capteurs, etc.)

Indications d'installations
Appareil

- Type de protection: IP 20
- Environnement de service: locaux sec, 0 ... 50 °C, degré de pollution 2

Raccordement réseau

- Tension: 230 V AC $\pm 10\%$, 50 Hz, disjoncteur en amont max. 13 A
- Ligne: 3 conducteurs (L, N, PE), 1,5mm², câble rigide ou souple

GRIESSER LINK

- Circuit de courant: PELV
- Ligne bus: 2 conducteurs, \varnothing 0,8 mm, rigide, torsadé (min. 5 tors. par mètre), longueur de ligne max. 200 m (Bornes 51 / 52) ou 4 conducteurs, \varnothing 0,8 mm, rigide, torsadé (min. 5 tors. par mètre), longueur de ligne max. 200 m (Bornes 51 / 52 / 53 / 54)
- Griesser LINK permet de raccorder jusqu'à 15 éléments, dont max. 3 terminaux de commande (BGT-UP, BGT-AP ou BGS)

Mise en service

- La configuration se fait à l'aide du logiciel FlexTool
- Le chargement / la lecture des données de configuration du terminal de commande s'effectue via l'interface Ethernet (2). Les détails sont indiqués dans le manuel d'utilisation FlexModul / FlexTool.
- Après une nouvelle configuration le terminal de commande nécessite 2-3 minutes, et après une coupure de réseau environ 1 minute jusqu'à être en état de fonctionnement. C'est le cas dès que la page d'accueil s'affiche.

Montage

- Encastrer le boîtier (18) dans le mur ou préparer une niche pour le montage sur le tableau selon le dessin
- Raccorder les câbles Griesser LINK à la borne de connexion (3)
- Raccorder le câble 230V à la borne de connexion (1)
- Brancher les deux bornes de connexion aux barrettes à broches (1) respectivement (3) du terminal de commande
- Monter le terminal de commande (16) aux 4 fixations (17) dans le boîtier (18) ou sur le tableau
- Enlever la feuille de protection sur l'affichage au moyen de ruban adhésif (voir illustration)
- Poser le panneau frontal (13) avec le cadre (15) sur le terminal de commande (16) de façon à ce que les goupilles de fixation (14) s'engagent dans les perçages correspondants. Enfoncer le panneau frontal (13) sur le terminal de commande jusqu'à ce que les

Foglio allegato tecnico**BGT-UP Terminale di comando touchpanel sotto intonaco***Descrizione del prodotto*

Il terminale di comando BGT-UP è un touchpanel per montaggio sotto intonaco e permette l'azionamento manuale e il controllo visivo di un impianto di protezione solare Griesser.

Dati tecnici

Dimensione di scatola	208 x 148 x 42 mm
Touch-Sensor	resistivo
indicazione	TFT-LCD attivo
Monitor	ca. 115 x 86 mm (5,7" Diagonale d' immagine)
Gamma cromatica	16 bit
Risoluzione	320 x 240 Pixel (QVGA)
Collegamento alla rete	morsetti a vite a innesto, 3 poli
Potenza assorbita	< 70 mA
Consumo in standby	3 W
Collegamento Griesser LINK	morsetti a vite a innesto, 4 poli
Collegamento Ethernet	RJ45, ind. IP 192.168.0.2
scheda di memoria	microSD™ Card, 1 o 2 GB per registrazione degli eventi (non incluso nella fornitura)
Conformità CE	in base alla direttiva CEM, alla direttiva sulla bassa tensione et alla direttiva RoHS

Indicazione di sicurezza

- Le operazioni di collegamento e di messa in funzione del apparecchio possono essere effettuate solo da una persona competente
- I dispositivi devono essere identificati univocamente e assegnati a un interruttore automatico
- Il tipo di installazione deve garantire che senza attrezzi sia impossibile toccare il cavo della bassa tensione nel dispositivo
- Per l'installazione, il montaggio, l'azionamento e la prevenzione infortunistica si devono applicare le disposizioni regionali vigenti
- L'alimentazione elettrica deve essere interrotta prima di effettuare le operazioni di collegamento e manutenzione
- Se non è possibile un funzionamento privo di rischi, l'apparecchio non deve essere messo in servizio rispettivamente deve essere messo fuori servizio
- L'apparecchio deve essere utilizzato unicamente in relazione ai dati tecnici per l'utilizzo previsto all'origine
- Le misure di protezione contro i fulmini devono far riferimento alle disposizioni locali
- I dispositivi di protezione da sovratensione (SPD) contemplati dalla norma EN 62305 devono essere definiti per una tensione impulsiva massima di misurazione di $U_w = 1$ kV e un livello di protezione tra 36 V e U_w
- Attenersi strettamente ai dati e alle istruzioni contenuti in questa guida per evitare qualsiasi danno e pericolo.
- Non sussiste alcun diritto di risarcimento in caso di danni diretti o indiretti derivanti da un'errata configurazione dell'apparecchio (come la modifica, la creazione o la rimozione di parti di programmi, di valori soglia, di ingressi dei sensori, ecc.).

*Indicazioni di installazioni***Apparecchio**

- Grado di protezione: IP 20
- Ambiente di esercizio: locali secchi, 0 ... 50 °C, grado di inquinamento 2

Collegamento alla rete

- Tensione: 230 V AC $\pm 10\%$, 50 Hz, interruttore automatico max. 13 A
- Linea: 3 conduttori (L, N, PE), 1,5mm², cavo rigido o flessibile

GRIESSER LINK

- Circuito di corrente: PELV
- Linea bus: 2 conduttori, \varnothing 0,8 mm, rigido, torsioni (min. 5 giri ogni metro), lungh. della linea max. 200 m (Morsetti 51 / 52)
oppure
4 conduttori, \varnothing 0,8 mm, rigido, torsioni (min. 5 giri ogni metro), lungh. della linea max. 200 m (Morsetti 51 / 52 / 53 / 54)
- Griesser LINK può collegare fino a 15 elementi, di cui max. 3 terminali di comando (BGT-UP, BGT-AP o BGS)

Messa in servizio

- La configurazione avviene tramite il software FlexTool
- Il caricamento / la lettura dei dati di configurazione del terminale di comando avviene tramite l'interfaccia Ethernet (2). Per maggiori dettagli consultare il manuale utente FlexModul / FlexTool.
- Il terminale di comando è pronto all'uso dopo 2-3 minuti in seguito a una nuova configurazione e dopo ca. 1 minuto in seguito a un'interruzione di rete - ovvero non appena appare la pagina di avvio.

Montaggio

- Inserire la scatola a incasso (18) nella parete oppure predisporre spazio libero per il montaggio su pannello in base al disegno
- Collegare il cavo del Griesser LINK al morsetto (3)
- Collegare il cavo 230V al morsetto (1)
- Inserire i due morsetti nei connettori maschio (1) risp. (3) del terminale di comando
- Montare il terminale di comando (16) ai 4 fissaggi (17) nella scatola a incasso (18) oppure nel pannello
- Rimuovere la pellicola protettiva sul display a mezzo dei nastri adesivi (vedere figura)
- Posizionare la placca frontale (13) con i telai di copertura (15) sul terminale di comando (16) in modo che i perni di tenuta (14) coincidano con i fori corrispondenti. Premere la placca frontale (13) sul terminale di comando fino a quando i perni di tenu

Elektrische Anschlüsse und Bedienelemente
 Raccordements électriques et éléments de commande
 Collegamenti elettrici ed elementi di comando

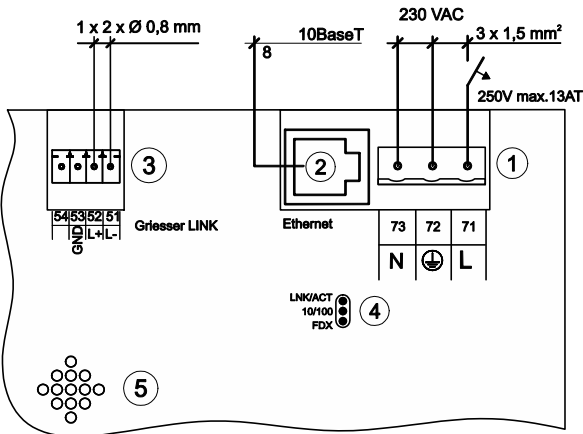

Montage im UP Einlasskasten
 Montage dans le boîtier à encastrer
 Montaggio nell'alloggiamento sotto intonaco

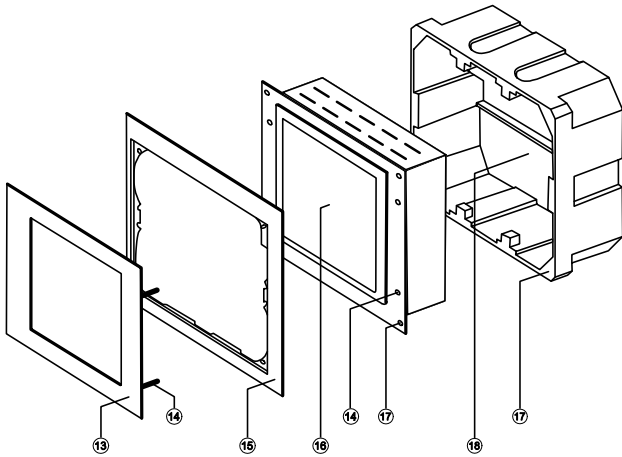

Abmessungen
 Dimensions
 Dimensioni



Tableau-Einbau
 Montage sur le tableau
 Montaggio su pannello



Schutzfolie abziehen
 Enlever la feuille de protection
 Rimuovere la pellicola protettiva

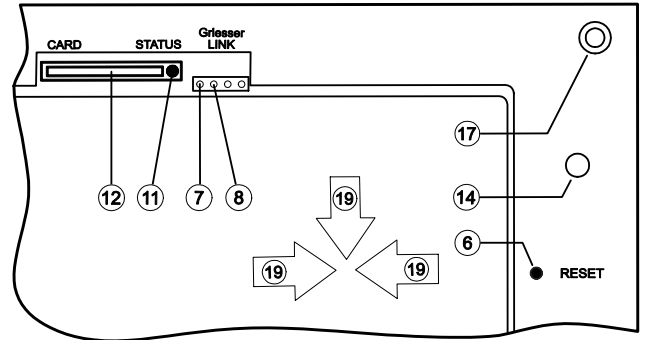
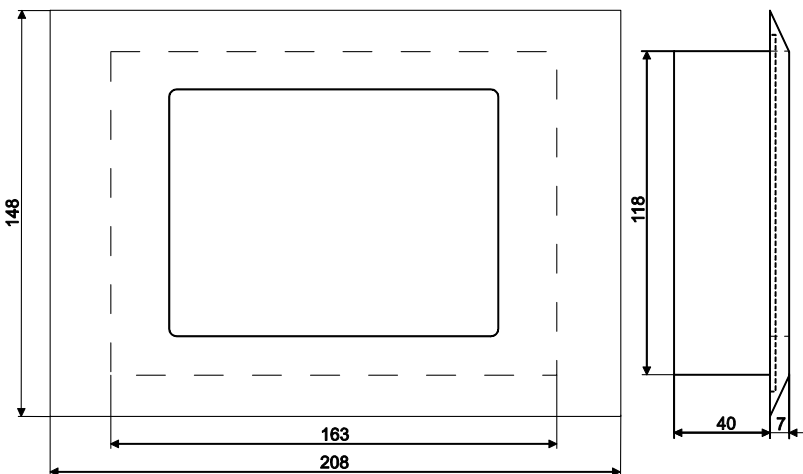
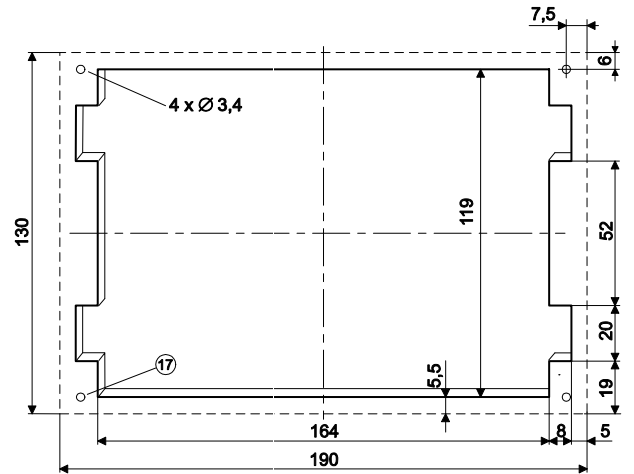
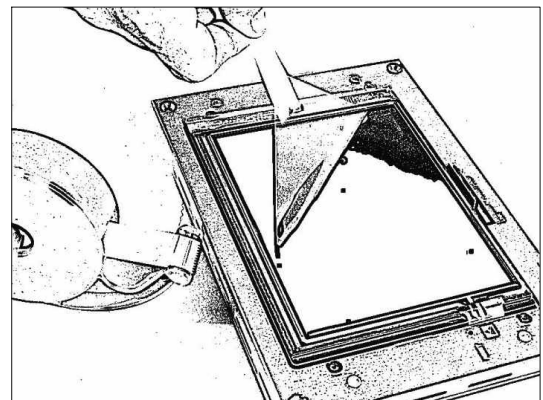

Legende

- ① Netzanschluss
- ② Ethernet Anschluss
- ③ Griesser LINK Anschluss
- ④ Statusanzeige Ethernet
- ⑤ Miniaturlautsprecher
- ⑥ RESET-Taste
- ⑦ ⑧ Anschluss Griesser LINK: (7) LINK- / (8) LINK+
- ⑪ Status-LED
- ⑫ Schacht für Speicherkarte
- ⑬ Frontplatte, (nicht im Lieferumfang)
Bezug bei Griesser unter Art.Nr.012776.311
- ⑭ Haltestifte resp. entsprechende Stifflöcher
- ⑮ Abdeckrahmen EDIZIOdue (nicht im Lieferumfang)
Bezug im Elektrohandel unter
Art.Nr.2913-2-4790.FMI.xx
- ⑯ Bedienterminal BGT-UP
- ⑰ Befestigung des Bedienterminals
- ⑱ UP-Einlasskasten Gr. 3x2 Bezug im Elektrohandel unter
E-No. 372 117 129

Légende

- ① Raccordement réseau
- ② Raccordement Ethernet
- ③ Raccordement au Griesser LINK
- ④ Affichage de l'état Ethernet
- ⑤ Haut-parleur miniature
- ⑥ Touche RESET
- ⑦ ⑧ Raccordement Griesser LINK: (7) LINK- / (8) LINK+
- ⑪ LED d'état
- ⑫ Emplacement pour carte mémoire
- ⑬ Panneau frontal (pas fourni)
achat a Griesser sous n° d'art 012776.311
- ⑭ Goupilles de fixation respectivement perçages correspondants
- ⑮ Cadre EDIZIOdue taille (pas fourni), achat dans le commerce
spécialisé sous n° d'art 2913-2-4790.FMI.xx
- ⑯ Terminal de commande BGT-UP
- ⑰ Fixation du terminal de commande
- ⑱ Boîtier à encastrer taille 3x2, achat dans le commerce
spécialisé sous n° E 372 117 129

Leggenda

- ① Collegamento alla rete
- ② Collegamento Ethernet
- ③ Collegamento Griesser LINK
- ④ Visualizzazione stato Ethernet
- ⑤ Mini altoparlante
- ⑥ Tasto RESET
- ⑦ ⑧ Collegamento Griesser LINK: (7) LINK- / (8) LINK+
- ⑪ LED di stato
- ⑫ Alloggiamento scheda memoria
- ⑬ Placca frontale (non inclusa nella fornitura)
acquistabile da Griesser con il n° art. 012776.311
- ⑭ Parni di tenuta risp. fori corrispondenti
- ⑮ Telaio di copertura EDIZIOdue (non incluso nella fornitura)
acquistabile nei negozi di elettronica con il
n° art. 2913-2-4790.FMI.xx
- ⑯ Terminale di comando BGT-UP
- ⑰ Fissaggio del terminale di comando
- ⑱ Scatola a incasso sotto intonaco dim. 3x2 acquistabile nei
negozi di elettronica con il n° E 372 117 129