



 GRIESSER

Produktbeschreibung

Die Tischbedienung ermöglicht in Verbindung mit Griesser-Steuerungen eine komfortable Bedienung und Kontrolle des motorisierten Sonnenschutzes.

Mit der manuellen Bedienung kann die automatische Steuerung von Sonnenschutzprodukten teilweise und vorübergehend ausser Kraft gesetzt werden - die Automatiksperrung ist gesetzt, die LED leuchtet.

Umgekehrt kann die automatische Steuerung in kritischen Situationen wie Regen, Wind und Frost die manuelle Bedienung sperren - die Sicherheitssperre ist gesetzt, die LED blinkt.

Sicherheitshinweise

- Anschlussarbeiten und Inbetriebnahme des Gerätes dürfen nur von einer autorisierten Elektro-Fachkraft vorgenommen werden
- Für Installation, Montage, Betrieb und Unfallverhütung sind die regional gültigen Vorschriften anzuwenden
- Das Gerät darf nur für den Lokal- und Gruppenbedienanschluss von Griesser Motorsteuerungen verwendet werden
- Die Verdrahtung des BUS muss den SELV Anforderungen genügen
- Wenn ein gefahrloser Betrieb nicht möglich ist, darf das Gerät nicht in Betrieb genommen werden bzw. ist ausser Betrieb zu setzen
- Das Gerät darf nur für den bestimmungsgemässen Einsatz innerhalb der spezifizierten technischen Daten verwendet werden

Bedien- und Anzeigeelemente**Statusanzeige**

- LED blinkt: manuelle Bedienung gesperrt, Sicherheitssperre gesetzt
- LED leuchtet: Automatiksperrung gesetzt
- LED dunkel: Normalbetrieb

Bedientasten

- Obere Endlage: langer Tastendruck AUF
- Untere Endlage: langer Tastendruck AB
- Beschattungsposition: langer Tastendruck AB (> 0,4 s), unmittelbar danach kurzer Tastendruck AB (< 0,4 s)
- Stop: kurzer Tastendruck in Gegenrichtung
- Lamellen verstellen: kurzer Tastendruck AUF oder AB im Stillstand
- Automatiksperrung setzen: AUF- oder AB-Tastendruck
- Automatiksperrung löschen: AUF- und AB-Tastendruck gleichzeitig

Installationshinweise

- Die AUF-Taste befindet sich auf der gleichen Gehäusesseite wie die Einführung des Kabels
- Pro Lokalbedienanschluss einer Motorsteuerung darf nur eine Status-LED angeschlossen werden
- Pro Lokalbedienanschluss einer Motorsteuerung dürfen mehrere Taster angeschlossen werden
- An den Gruppenbedienanschluss einer Motorsteuerung dürfen mehrere Taster angeschlossen werden
- Ein Taster darf an den Bedienanschluss von mehreren Motorsteuerungen angeschlossen werden

Technische Daten

Gerätetyp	TB2L-2
Gehäusefarbe	weiss
Abmessungen	35 x 60 x 26 mm (B x H x T)
Schutzart	IP 51, EN 60529
Betriebsumgebung	trockene Räume, 0 ... 50 °C, Verschmutzungsgrad 2
Gewicht	220 g
Anschlüsse	
Stromkreis	SELV
Leitung	4 Leiter (AUF, AB, LED, +), 0,25 mm ² , feindrähtig, Ø 5 mm, Leitungslänge 5 m
Schaltkontakt	max. 48 V DC, max. 125 mA, silber
Statusanzeige	LED rot, 4 ... 12 V DC, max. 3 mA

Description du produit

La commande de table permet, en combinaison avec les commandes Griesser, de piloter et de contrôler confortablement l'installation de protection solaire motorisée.

La commande manuelle permet de désactiver partiellement et temporairement le pilotage automatique des produits de protection solaire - les automatismes sont bloqués, la LED est allumée.

Inversement, le pilotage automatisé peut également bloquer la commande manuelle lors de situations critiques comme des précipitations, du vent ou du gel, la LED clignote.

Indications de sécurité

- Les travaux de raccordement et la mise en service de l'appareil ne peuvent être effectués que par des personnes spécialisées
- Les directives régionales en vigueur doivent être appliquées pour l'installation, le montage, l'exploitation et la prévention des accidents
- L'appareil ne doit être utilisé que pour des commandes moteurs Griesser individuelles ou de groupe
- Le câblage du BUS doit satisfaire aux exigences SELV
- Si l'utilisation présente un danger potentiel, l'appareil ne doit pas être mis en service resp. faut être mis hors service
- L'appareil doit être utilisé uniquement en relation des données techniques pour l'usage prévu à l'origine

Commande et Signalisation**Signalisation d'état**

- LED clignote: la commande manuelle est bloquée, verrouillage de sécurité activé
- LED allumée: verrouillage des automatismes activé
- LED éteinte: fonctionnement normal

Touches de commande

- Fin de course en-haut: longue pression touche AUF
- Fin de course en-basse: longue pression touche AB
- Position d'ombrage: longue pression touche AB (> 0,4 s), immédiatement à la suite une brève pression sur la touche AB (< 0,4 s)
- Stop: brève pression sur la touche de direction opposée
- Orienter les lames: brève pression sur les touches AUF ou AB à l'arrêt
- Verrouillage des automatismes: appuyer sur les touches AUF ou AB
- Déverrouillage des automatismes: appuyer simultanément sur les touches AUF et AB

Indications d'installations

- La touche AUF se trouve du même côté du boîtier que le passage du câble
- Une seule LED de statut ne doit être raccordée par commande moteurs individuelle
- Plusieurs boutons-poussoirs peuvent être raccordés pour une commande moteurs individuelle
- Plusieurs boutons-poussoirs peuvent être raccordés aux commandes moteurs de groupe
- Un bouton-poussoir peut être raccordé à plusieurs commandes moteurs

Données techniques

Type d'appareil	TB2L-2
Couleur du boîtier	blanc
Dimensions	35 x 60 x 26 mm (B x H x T)
Type de protection	IP 51, EN 60529
Environnement de service	locaux sec, 0 ... 50 °C, degré de pollution 2
Poids	220 g
Raccordements	
Circuit de courant	SELV
Ligne	4 Leiter (AUF, AB, LED, +), 0,25 mm ² , feindrähtig, Ø 5 mm, Leitungslänge 5 m
Contact	max. 48 V DC, max. 125 mA, argent
Signalisation d'état	LED rouge, 4 ... 12 V DC, max. 3 mA

Descrizione del prodotto

Il comando da tavolo consente, insieme ai comandi Griesser, di comandare e controllare comodamente la protezione solare a motore.
Con il comando manuale è possibile disattivare parzialmente e temporaneamente il controllo automatico di prodotti per la protezione solare – il blocco dell'automatismo è impostato, il LED è illuminato.
Viceversa, in situazioni critiche come pioggia, vento e gelo il controllo automatico può bloccare il comando manuale – il blocco di sicurezza è impostato, il LED lampeggia.

Indicazione di sicurezza

- Le operazioni di collegamento e di messa in funzione dell'apparecchio possono essere effettuate solo da una persona competente
- Per l'installazione, il montaggio, l'azionamento e la prevenzione infortunistica si devono applicare le disposizioni regionali vigenti
- Il dispositivo può essere utilizzato solo per il collegamento del comando locale e di gruppo di comandi motore Griesser
- Il cablaggio del BUS deve soddisfare i requisiti SELV
- Se non è possibile un funzionamento privo di rischi, l'apparecchio non deve essere messo in servizio rispettiva egli occorre essere messi fuori servizio
- L'apparecchio deve essere utilizzato unicamente in relazione ai dati tecnici per l'utilizzo previsto all'origine

Comando e Segnalazione

Segnalazione di stato

- LED lampeggiante: comando manuale bloccato, blocco di sicurezza impostato
- LED acceso: blocco dell'automatismo impostato
- LED spento: funzionamento normale

Tasti di comando

- Finecorsa GIÙ: lunga pressione del tasto AUF
- Finecorsa SÙ: lunga pressione del tasto AB
- Posizione di ombreggiatura: lunga pressione del tasto AB (> 0,4 s), subito seguita da una breve pressione del tasto AB (< 0,4 s)
- Stop: premere brevemente il tasto in direzione contraria
- Cambiare l'orientamento delle lamelle: premere brevemente il tasto AUF o AB all'arresto
- Impostare blocco dell'automatismo: premere tasto AUF o AB
- Cancellare blocco dell'automatismo: premere contemporaneamente i tasti AUF e AB

Indicazione di installazioni

- Il tasto AUF si trova sullo stesso lato dell'alloggiamento dell'introduzione del cavo
- Un solo LED di stato può essere collegato a un comando locale
- Diversi pulsanti possono essere collegati a un comando locale
- Diversi pulsanti possono essere collegati ai comandi motore di gruppo
- Un pulsante può essere collegato a diversi comandi motore

Dati tecnici

Tipo del apparecchio	TB2L-2
Colore dell'alloggiamento	bianco
Dimensioni	35 x 60 x 26 mm (B x H x T)
Grado di protezione	IP 51, EN 60529
Ambiente di esercizio	locali secchi, 0 ... 50 °C, grado di inquinamento 2
Peso	220 g
Collegamenti	
Circuito di corrente	SELV
Linea	4 Leiter (AUF, AB, LED, +), 0,25 mm ² , feindrähtig, Ø 5 mm, Leitungslänge 5 m
Contatto di commutazione	max. 48 V DC, max. 125 mA, argento
Segnalazione di stato	LED rosso, 4 ... 12 V DC, max. 3 mA

Anschlusschema Schéma de raccordement Schema di collegamento

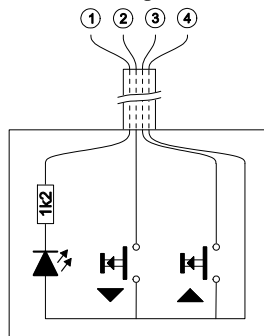

Abmessungen Dimensions Dimensioni

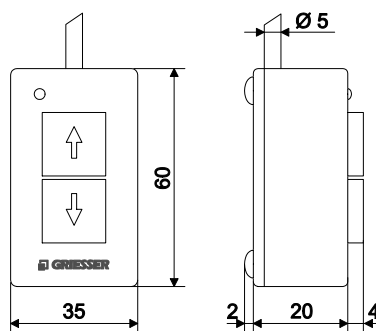

Legende

Anschlüsse

①	grün	Statusanzeige mit LED
②	gelb	Schaltkontakt untere Endlage
③	braun	Schaltkontakt obere Endlage
④+	weiss	Gemeinsamer Anschluss

Bedien- und Anzeigeelemente

⑤	LED	Statusanzeige
⑥	Auf	Taste AUF
⑦	Ab	Taste AB

Légende

Raccordements

①	vert	Signalisation d'état avec LED
②	jaune	Contact fin de course inférieure
③	brun	Contact fin de course supérieure
④+	blanc	Raccordement commun

Comando et Signalisation

⑤	LED	Signalisation d'état
⑥	Montée	Touche MONTEE
⑦	Descente	Touche DESCENTE

Leggenda

Collegamenti

①	verde	Segnalazione di stato con LED
②	giallo	Contatto finecorsa inferiore
③	marrone	Contatto finecorsa superiore
④+	bianco	Collegamento comune

Comando e Segnalazione

⑤	LED	Segnalazione di stato
⑥	Su	Tasto SU
⑦	Giù	Tasto GIÙ

Bedien- und Anzeigeelemente Commande et Signalisation Comando e Segnalazione

